

Les principes de Sifac Démat



Fabrice COINTOT, consultant fonctionnel, Amue



Principes clés de la solution



La solution de dématérialisation des factures fournisseurs Amue est basée sur la solution Itesoft. Elle est certifiée SAP®, éditeur du progiciel socle de Sifac, et basée sur les mécanismes d'intégration standard de l'outil.

1. Scan des factures papier

+
Pièces Jointes
+
Pièces de dépenses

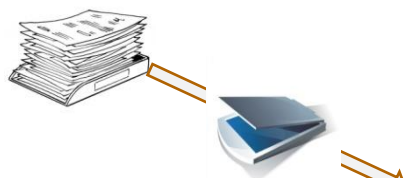

1'. Transfert des factures électroniques

(fichiers au format image ou pdf)



Chorus
factures



2. Vidéo codage :

- identification du fournisseur et de la société
- récupération de l'ensemble des éléments de la facture



3. Rapprochement des factures avec les commandes et services faits

Intégration des données



1''. Chorus Portail Pro



Interactions entre les acteurs de la dépense

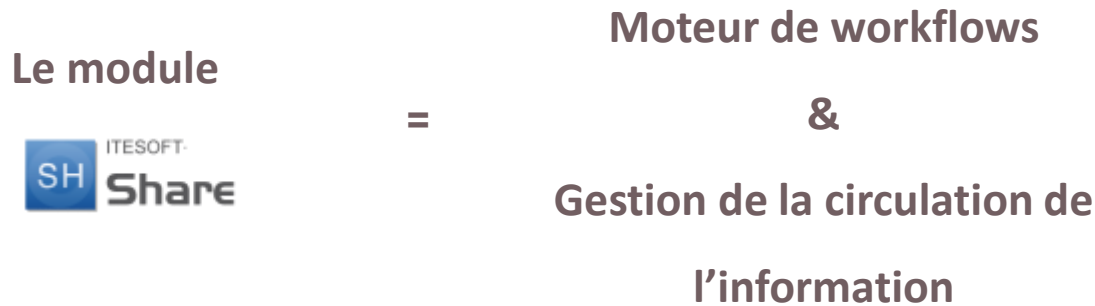

De nombreux outils : **Alertes, Workflows, Courriers, Notifications, Relances** sont disponibles tout au long du processus de traitement des factures.



- + Permettent à tout moment de cibler le bon interlocuteur du flux de la dépense

Exemples:

- Fournisseur
- Cellule Tiers
- Gestionnaire de la commande



Evolution des procédures et des profils



Tri des factures par type



Création des lots



Archivage des lots



Vidéo codage



Optimisation des performances



Supervision



Liquidation

Le déploiement de Sifac Démat amène à identifier de nouveaux profils au sein de vos équipes :

- + De l'ouverture du courrier à la création des lots
- + Du vidéocodage à l'expertise outil (améliorer l'automatisation)
- + De la supervision au pilotage des objectifs

+ De la liquidation au levé de visa

27/09/2016

© Amue

4



Le superviseur dans l'organisation

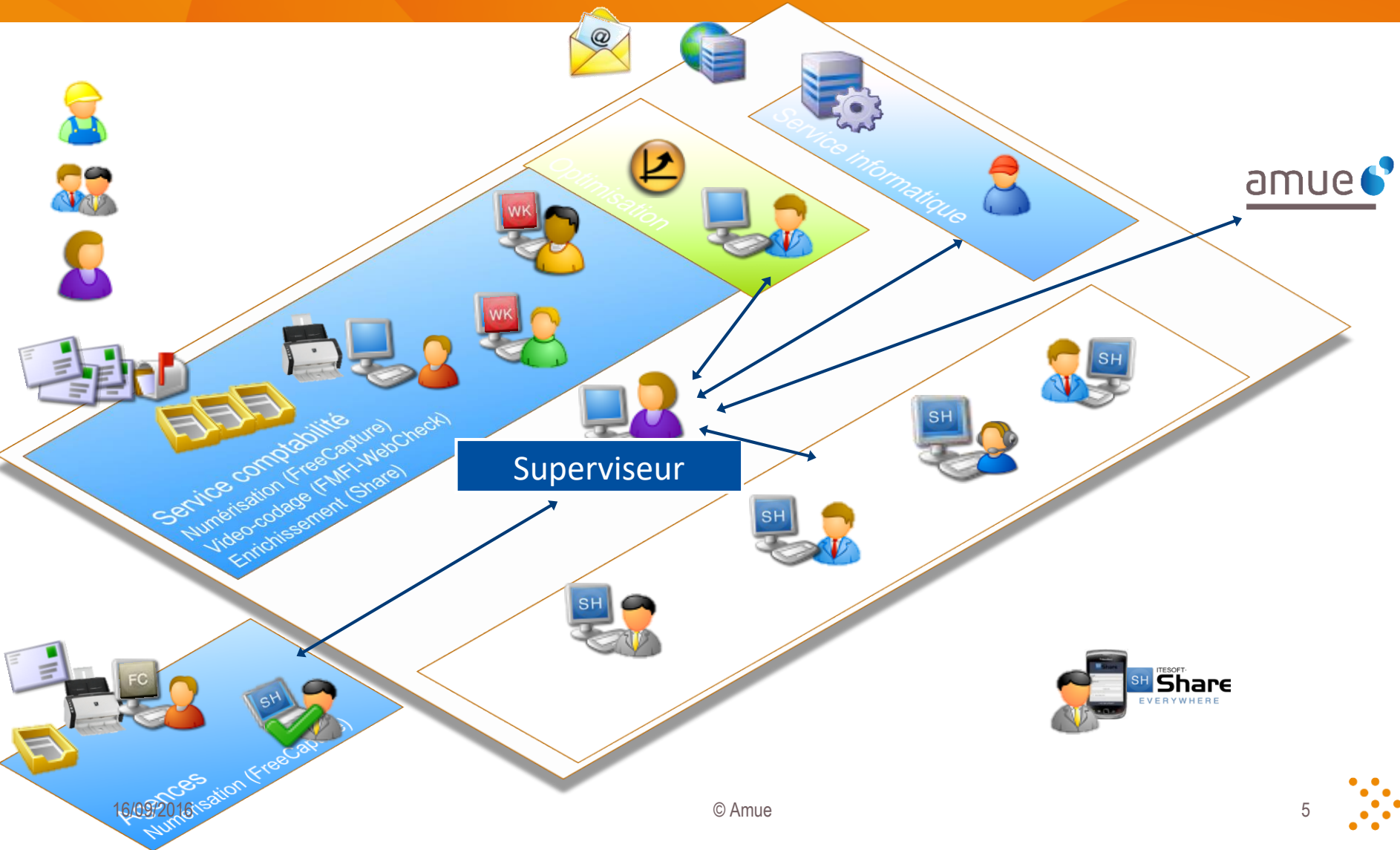

Les outils de Reporting



Le pilotage et l'analyse de votre activité avec le module



Pour la **traçabilité de bout en bout du processus de gestion des factures**, depuis leur réception jusqu'à leur paiement

- + Suivi de l'activité de la plate-forme
retard de traitement, % de factures sans intervention manuelle, liste des factures en erreur.
- + Suivi détaillé de la facture
statut de la facture, ce qui a été fait au niveau manuel / automatique et par qui...
- + Tableau de bord à destination du service informatique pour la supervision des problèmes techniques
- + Rapports graphiques et une vision synthétique de l'activité
statistiques par fournisseurs / clients, temps moyen de traitements...



Pré requis

- + Importance de la qualité de la commande
- + Service fait à réception de la marchandise ou du service
- + Communication avec les fournisseurs (N° de BdC)
- + Fiabilisation de la base tiers (cellule tiers)
- + Supervision de la plateforme
- + Volonté d'amélioration continue





Se concentrer sur des missions à plus forte valeur ajoutée

- + Un accès facilité et immédiat aux pièces pour tous les acteurs de la dépense
- + Des workflows ciblant les bonnes personnes tout au long du processus
- + Un DGP qui diminue et qui contribue à l'amélioration de la relation avec les fournisseurs
- + Des contrôles embarqués à chaque étape du flux, qui renforcent vos procédures de contrôle interne



Vers la dématérialisation native avec Chorus Portail Pro – CPP 2017



Principes directeurs de la solution CPP 2017



- + Les principes directeurs de fonctionnement de la solution mutualisée-CPP 2017 s'articulent autour des axes suivants :
 - **La mise en place d'une solution mutualisée CPP 2017 pour tous les fournisseurs (privés et publics)**
 - Permet de déposer les factures et de consulter l'avancement des paiements
 - La solution mutualisée-CPP 2017 prend en compte les formats et les modes d'échanges actuellement mis en œuvre par les entreprises (Portail, EDI)
 - **La mise en place d'un flux « pivot » permettant d'intégrer directement (en mode EDI) ou récupérer (en mode portail) les données dans les SI des récepteurs publics**
 - La mise à disposition des fonctionnalités de la solution mutualisée-CPP 2017 **par l'intermédiaire d'API** positionnées sur des applications en amont et/ou en aval de la solution mutualisée-CPP 2017



Le portail Chorus Facture : vue d'ensemble

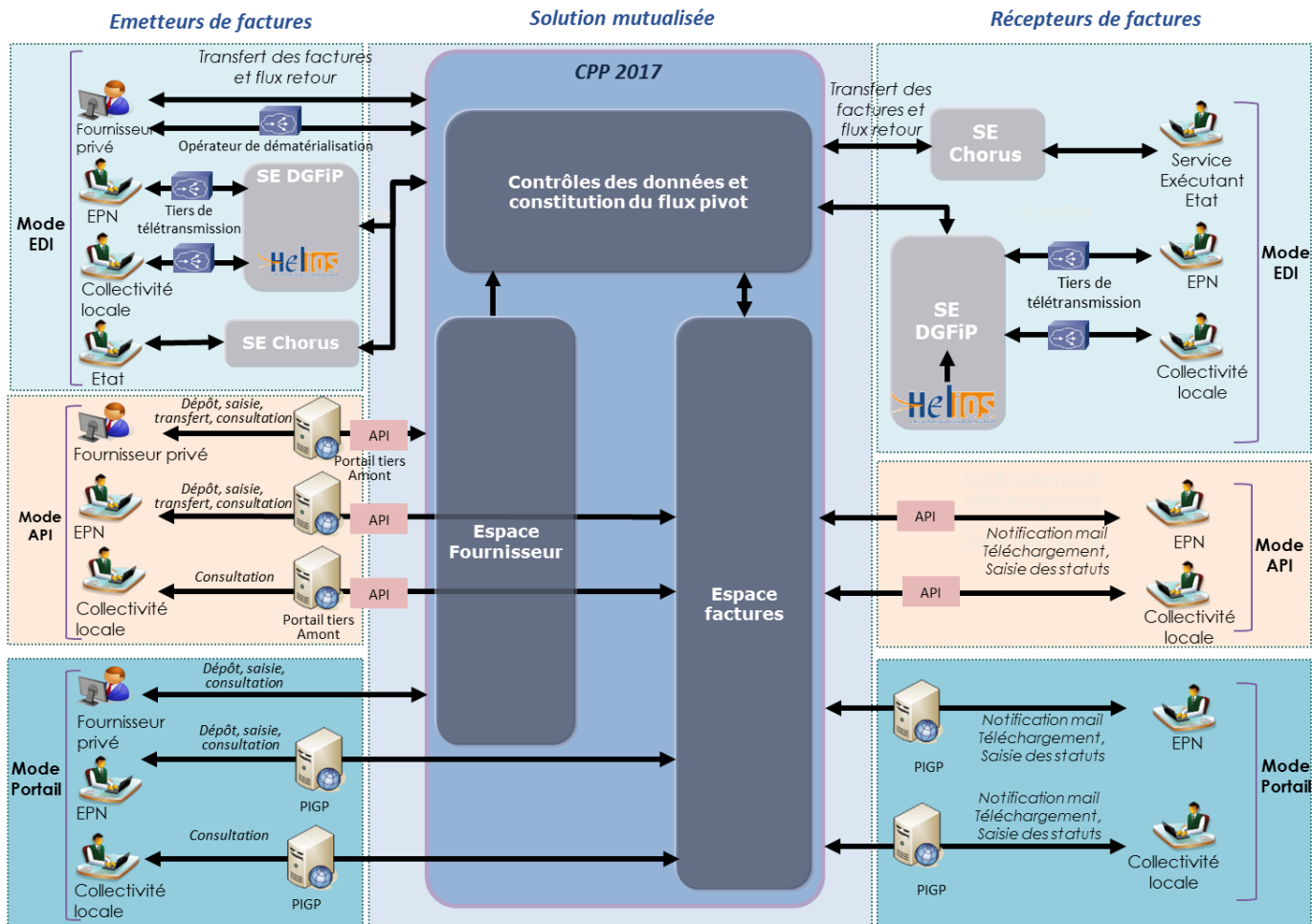

Synthèse des fonctionnalités offertes par CPP2017



+ Coté émetteurs de factures :

- Identification et vérification des informations de l'émetteur
- Dépôt (PDF et XML) ou saisie de factures
- Contrôles associés au dépôt/transfert de la facture
- Prise en charge de cas de facturation spécifique (sous-traitance, cotraitance et factures de travaux)
- Archivage des factures
- Consultation des factures (en cours de traitement ou déjà traitées) via un outil de recherche
- Suivi du traitement de la facture
- Notification de l'avancement du traitement des factures
- Adjonction de pièces jointes après soumission de la facture



Synthèse des fonctionnalités offertes par CPP2017



+ Coté récepteurs de factures :

- Consulter / télécharger les dossiers de facturation (factures et PJ associées)
- Mettre à jour les statuts liés au traitement des factures, et notamment informer les émetteurs en cas de rejet ou de suspension
- Rechercher une facture reçue ou archivée via un formulaire de recherche multicritères
- Déposer des factures
- Traiter les sollicitations de leurs fournisseurs



Le groupe de travail



+ Etablissements volontaires + Amue + SopraSteria + Itesoft



Architecture retenue

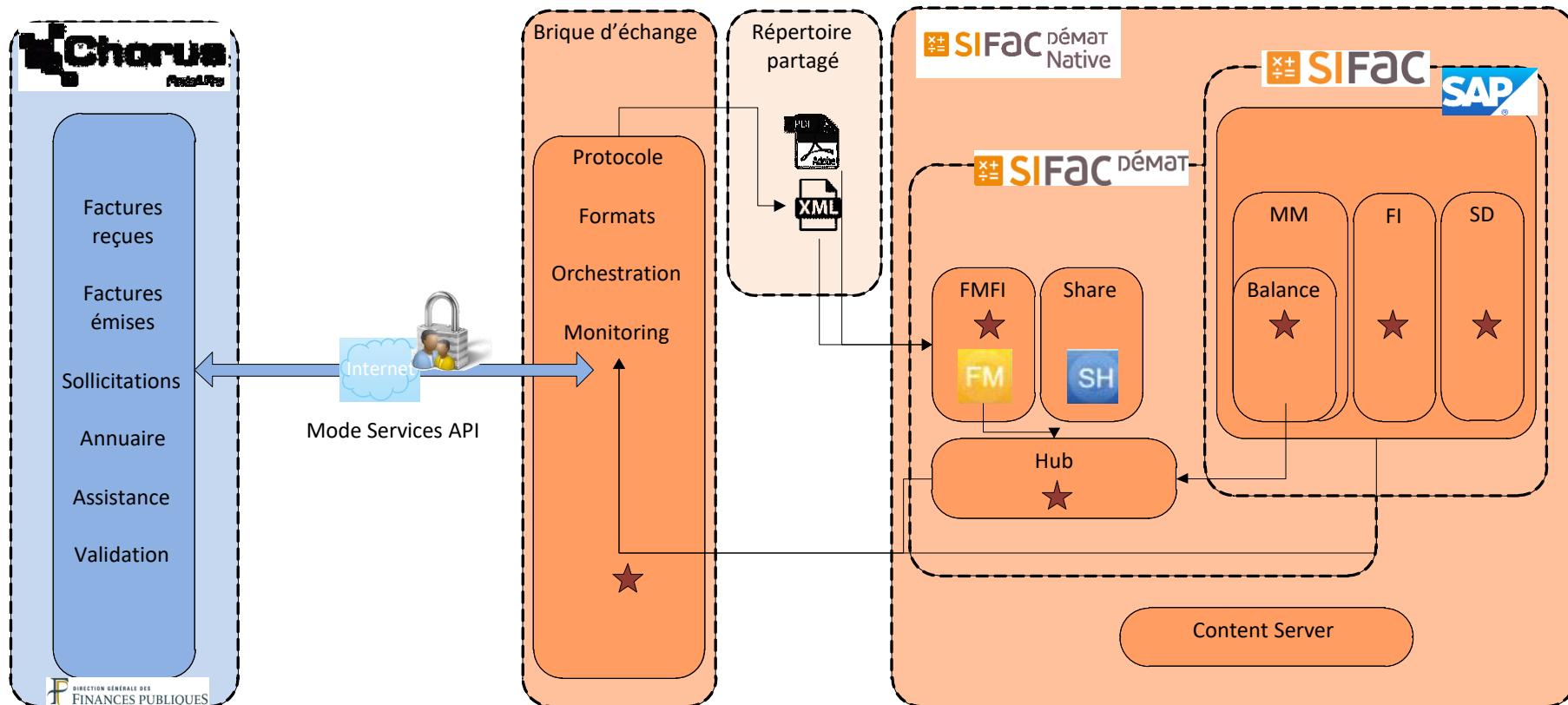

★ Développements spécifiques

