



# Mettre en œuvre l'archivage électronique en université

Journée d'étude Documents et données : l'université à l'ère de la transition numérique

## ARCHIVAGE ÉLECTRONIQUE



CINES  
Département archivage et diffusion  
Lorène BÉCHARD

*Jeudi 26 mai 2021*

UNIVERSITÉ DE PAU ET DES PAYS DE L'ADOUR  
PÔLE NUMÉRIQUE  
DN - Système d'information  
Béatrice CASTETBON

# SOMMAIRE

1- Contexte

2- Périmètre et objectifs du POC 

3- Phasage POC

4- Bilan

5- Perspectives



2018 : étude Dématérialisation et archivage électronique



2018 : préalable aux actions de dématérialisation **ARCHIVAGE ÉLECTRONIQUE**

Étude de marché des solutions →



Action : mener un POC sur



29/01/2019

S'appuyer sur l'expertise et les moyens techniques du CINES



30/04/2019

Validation Note de cadrage - Préparation POC



01/10/2019

11  
séances  
préparation  
POC  
Comité  
aquitain

4  
séances  
avec le  
CINES



**Objet** : POC pour tester notre capacité à verser des documents dans le SAE 

**Processus pilote** : processus de tenue de séances de conseil d'administration

### Périmètre

Versement dans  des pièces issues des conseils d'administration intégrant les documents signés électroniquement



### Acteurs



### Portage politique UPPA

DGS

### Groupe projet UPPA

- Chef de projet
- Archiviste
- Référent métier
- Développeur

Positionnement du POC

Cycle de vie du document

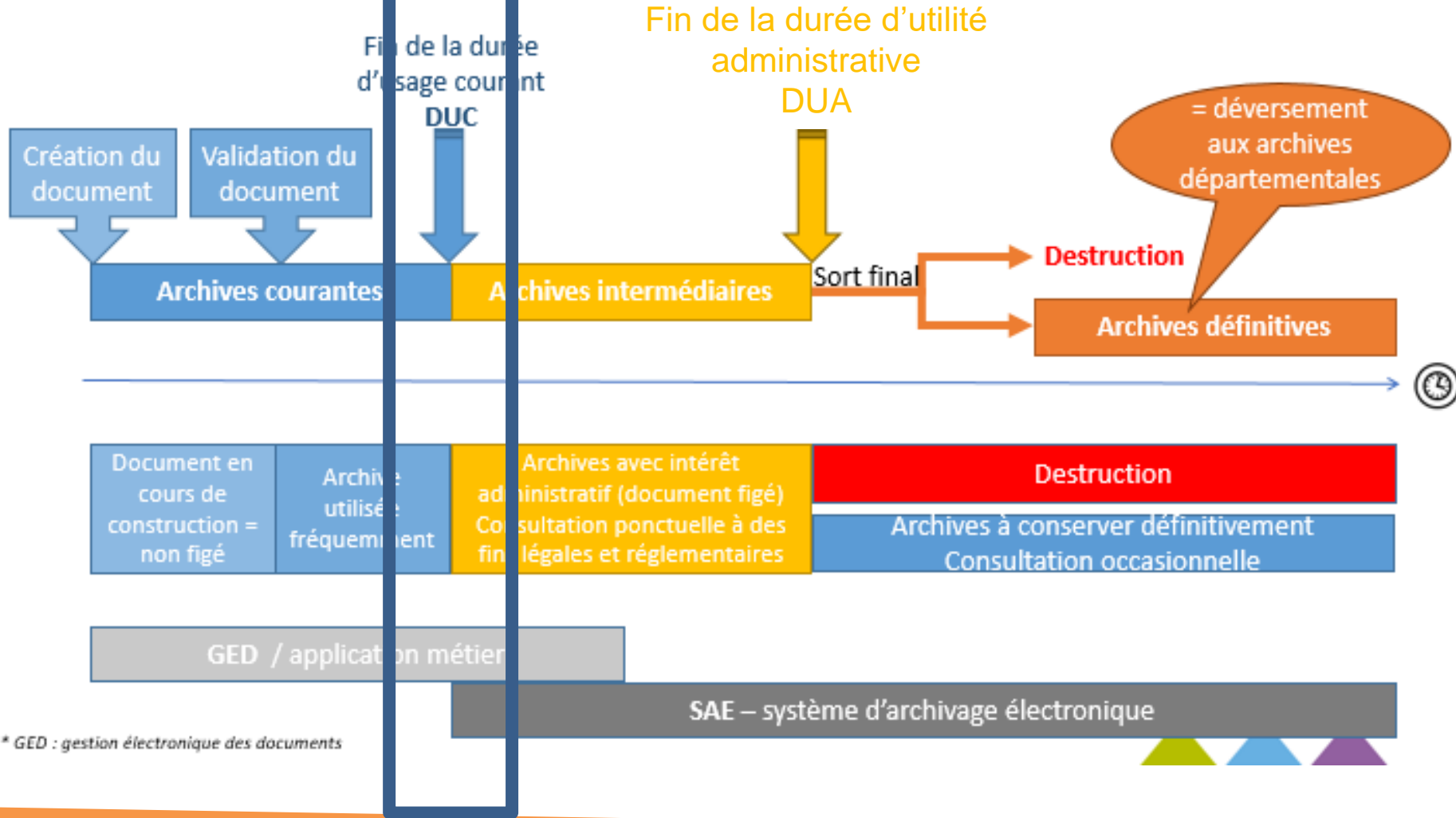

\* GED : gestion électronique des documents

## Objectif 1

- Appréhender la complexité et la charge des développements pour la construction des paquets SIP à verser dans 

## Objectif 2

- Identifier le delta situation actuelle / cible = processus dématérialisé versant les documents vers un SAE

## Objectif 3

- Montrer que le CINES est en capacité de répondre à nos besoins d'archivage électronique.



# Phasage du POC UPPA

De mars 2020 à janvier 2021

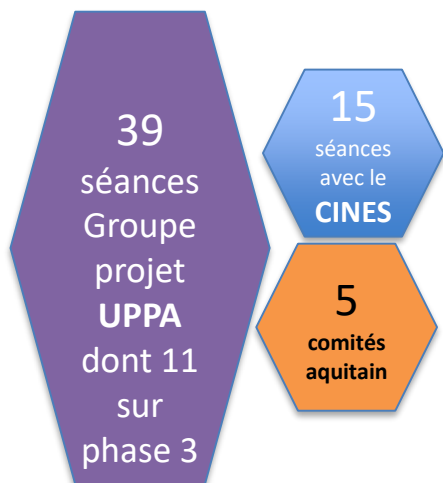

Kick-Off – 20/02/2020

09/03 →  
11/03/2020

## Phase 1

Formation au SEDA et au modèle OAIS

3 jours

12/03 →  
19/06/2020

## Phase 2

Phase fonctionnelle

3 mois

22/06 →  
17/11/2020

## Phase 3

Phase technique

3,5 mois

18/11 → 10/12/2020

## Phase 4

Recettage - Bilan POC **vitam**

19/01/2021

1,5 mois

Coopération au niveau aquitain

## Phase 2 : Phase fonctionnelle

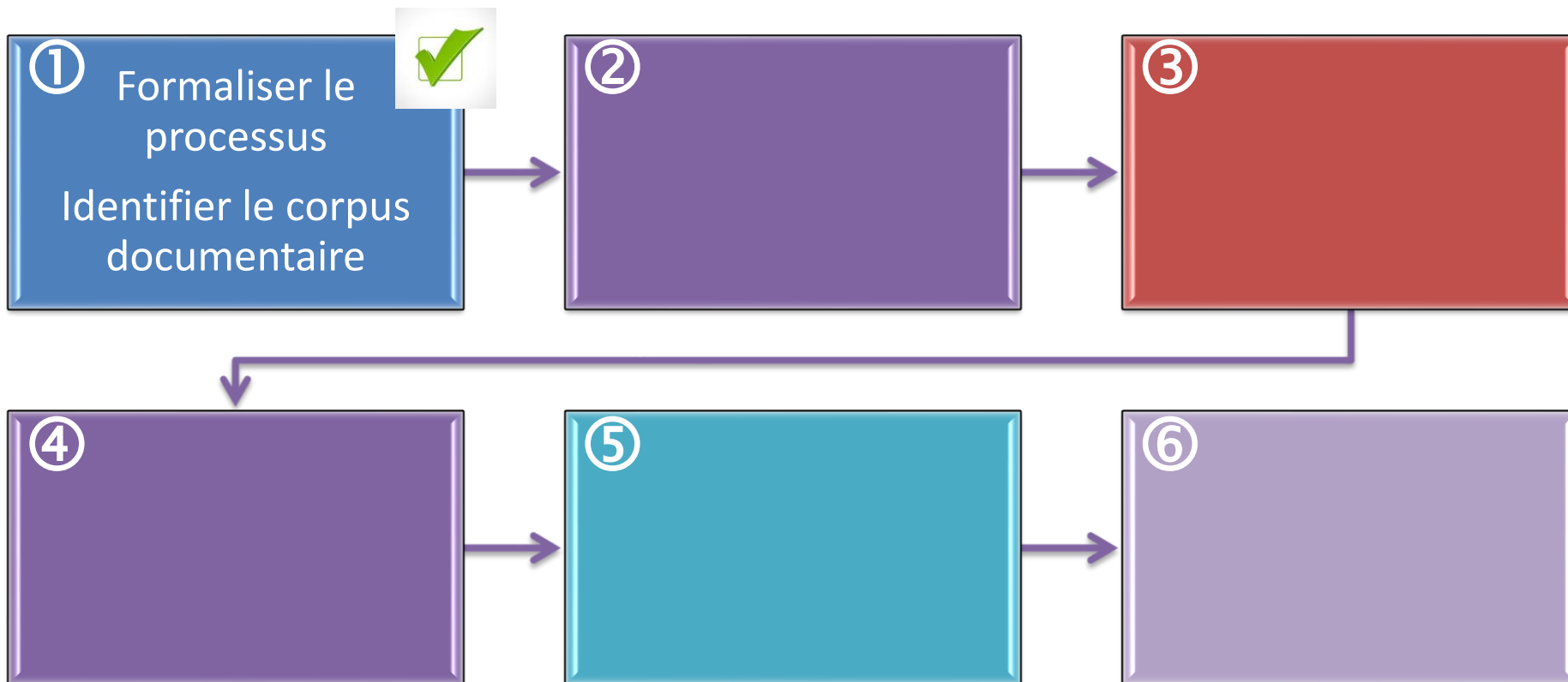

Livrables : BPMN processus. Dossier de spécifications fonctionnelles détaillées

Coopération au niveau aquitain





BPMN

2 séances avec les métiers

10/01 et 07/02/2020

PROCESSUS DE GESTION D'UNE SÉANCE DU CONSEIL D'ADMINISTRATION

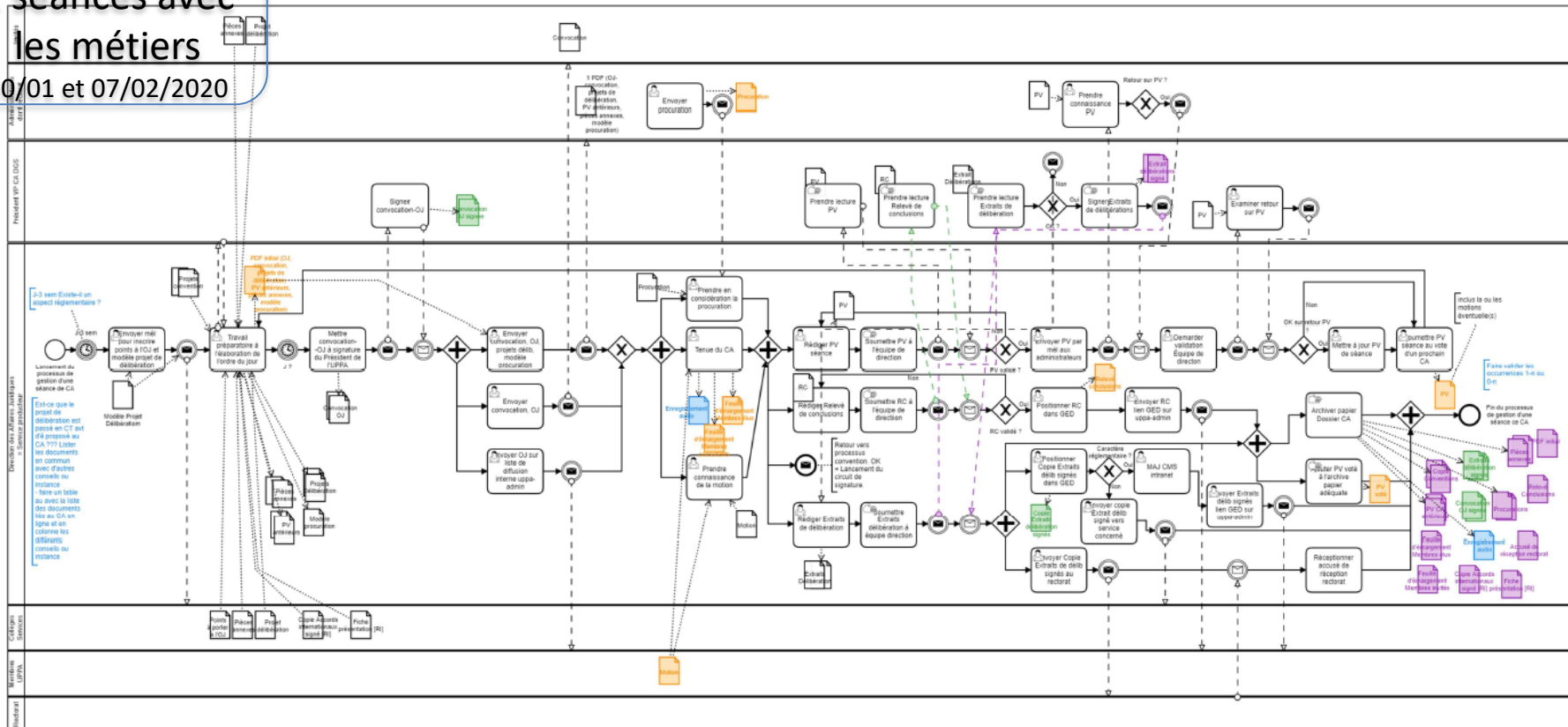

<p><b>Processus :</b> Gestion d'une séance de conseil d'administration</p>	<p><b>Contexte :</b> POC VITAM</p>	<p><b>Propriétaire du processus :</b> Pierre CHABASSE, DGS  <b>Pilote du processus :</b> Carine MONLAUR, directrice DAI  <b>Gestionnaire du processus en charge de la description du processus :</b> Sophie LEFRANC, DAI  <b>Modélisateur du processus :</b> Béatrice CASTETBON, PN-SI</p>
<p><b>Version :</b> 0.3</p>	<p><b>Date de livraison :</b> 07/04/2020</p>	<p><b>Date validation par le Pilote :</b></p>



## Phase 2 : Phase fonctionnelle

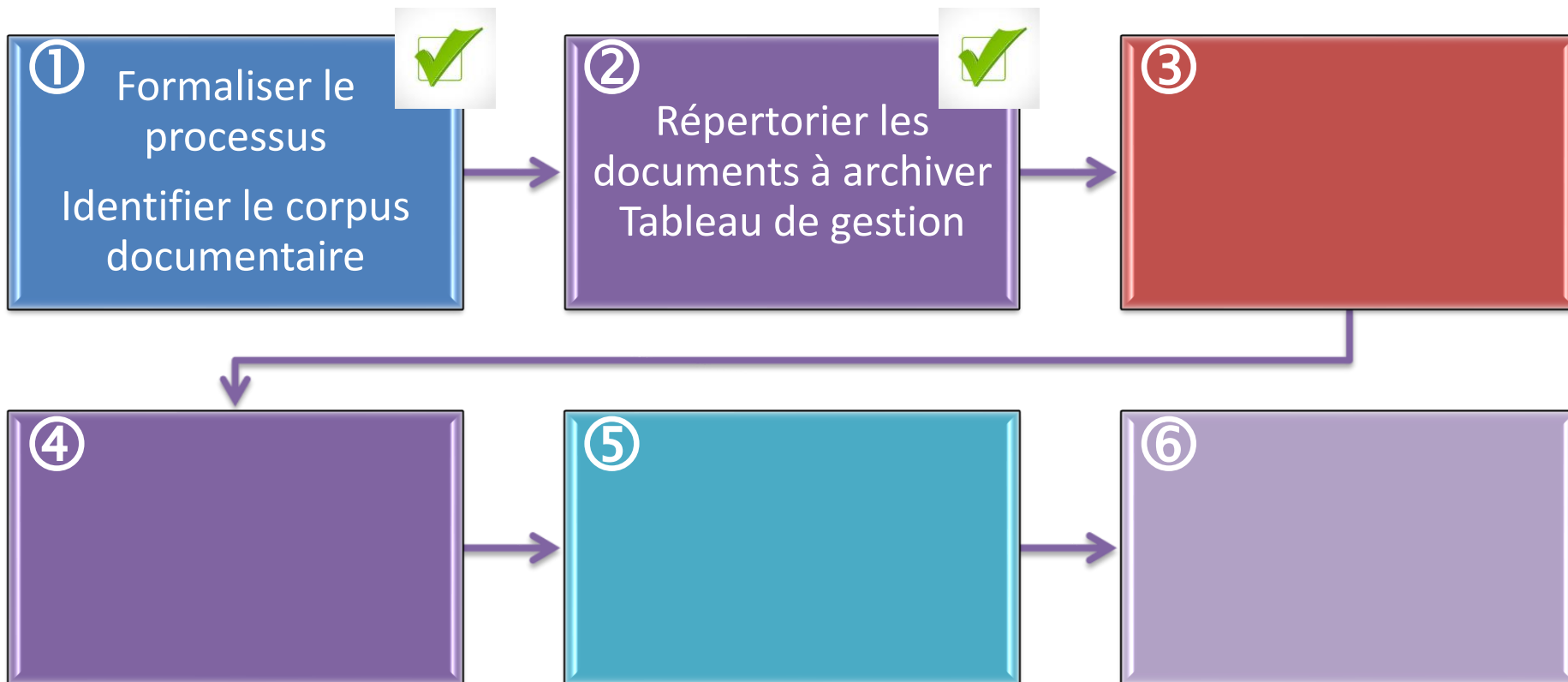

Livrable : Tableau de gestion

Coopération au niveau aquitain

PROCESSUS-DE-GESTION-D'UNE-SÉANCE-DU-CONSEIL-D'ADMINISTRATION<sub>1</sub>

N° <sub>1</sub>	Typologie-de-documents <sub>1</sub>	DUA- Considérations- légales <sub>1</sub>	DUA- Besoins- métiers <sub>1</sub>	Sort- finals <sub>1</sub>	Délai-de-communicabilité <sub>1</sub>	Droits-d'accès-SAE <sub>1</sub>  Gestion-interne-UPPA <sub>1</sub>	Observations <sub>1</sub>
1 <sub>1</sub>	Projets-de-délibération <sub>1</sub>	<del>1</del>	<del>1</del>	<del>1</del>	<del>1</del>	<del>1</del>	Ce document ne fera pas l'objet d'un déversement dans le SAE. Il sera uniquement stocké dans la GED avec un accès limité au service producteur (DAJ). Echanger avec archiviste-UB <sub>1</sub>
2 <sub>1</sub>	Convocation-OJ-signée <sub>1</sub>	5-ans <sub>1</sub>	15-ans <sub>1</sub>	C <sub>1</sub>	Libre-communicabilité, loi-n°-2008-696-du-15-juillet-2008 <sub>1</sub>	Métier-et-archiviste <sub>1</sub>	Loi-n°-2008-696-du-15-juillet-2008-relative-aux-archives <sub>1</sub>
3 <sub>1</sub>	PV-antérieur-voté-en-séance-1	5-ans <sub>1</sub>	15-ans <sub>1</sub>	C <sub>1</sub>	Libre-communicabilité, loi-n°-2008-696-du-15-juillet-2008 <sub>1</sub>	Métier-et-archiviste <sub>1</sub>	La date court à partir <sub>1</sub> .  • → de la date du CA concerné <sub>1</sub> ? • → ou la date de validation du PV <sub>1</sub> ? à discuter avec le CINES également <sub>1</sub>
4 <sub>1</sub>	Procurations <sub>1</sub>	5-ans <sub>1</sub>	15-ans <sub>1</sub>	C <sub>1</sub>	Libre-communicabilité, loi-n°-2008-696-du-15-juillet-2008 <sub>1</sub>	Métier-et-archiviste <sub>1</sub>	<sub>1</sub>
5 <sub>1</sub>	Feuille-émargement-élus <sub>1</sub>	5-ans <sub>1</sub>	15-ans <sub>1</sub>	C <sub>1</sub>	Libre-communicabilité, loi-n°-2008-696-du-15-juillet-2008 <sub>1</sub>	Métier-et-archiviste <sub>1</sub>	Signatures-manuscrites <sub>1</sub>
6 <sub>1</sub>	Emargement-membres-consultatifs <sub>1</sub>	5-ans <sub>1</sub>	15-ans <sub>1</sub>	C <sub>1</sub>	Libre-communicabilité, loi-n°-2008-696-du-15-juillet-2008 <sub>1</sub>	Métier-et-archiviste <sub>1</sub>	Signatures-manuscrites <sub>1</sub>
7 <sub>1</sub>	Relevé-de-conclusions <sub>1</sub>	5-ans <sub>1</sub>	15-ans <sub>1</sub>	C <sub>1</sub>	Libre-communicabilité, loi-n°-2008-696-du-15-juillet-2008 <sub>1</sub>	Accessible-à-la-communauté-UPPA <sub>1</sub>	<sub>1</sub>
8 <sub>1</sub>	Extraits-de-délibération-signés <sub>1</sub>	5-ans <sub>1</sub>	15-ans <sub>1</sub>	C <sub>1</sub>	Libre-communicabilité, loi-n°-2008-696-du-15-juillet-2008 <sub>1</sub>	Accessible-pour-les-extraits-délibération-à-caractère-réglementaire-à-la-communauté-UPPA <sub>1</sub>	<sub>1</sub>
9 <sub>1</sub>	Pièces-annexes <sub>1</sub>	5-ans <sub>1</sub>	15-ans <sub>1</sub>	C <sub>1</sub>	Libre-communicabilité, loi-n°-2008-696-du-15-juillet-2008 <sub>1</sub>	Métier-et-archiviste <sub>1</sub>	Dans les pièces annexes, on peut avoir une motion = point à l'OJ retranscrit dans PV <sub>1</sub>
10 <sub>1</sub>	Conventions-non-signées <sub>1</sub>	<sub>1</sub>	15-ans <sub>1</sub>	D <sub>1</sub>	Libre-communicabilité, loi-n°-2008-696-du-15-juillet-2008 <sub>1</sub>	Métier-et-archiviste <sub>1</sub>	Prévoir métadonnées pour pointer à terme sur le document original lié au flux documentaire Conventions. Le délai de communicabilité des conventions devra être affiné (en vertu de la dérogation relative à la monnaie et crédit public qui fixe le délai à 25 ans) lors du passage en mode production. <sub>1</sub>
11 <sub>1</sub>	Accords-internationaux-non-signés-1	<sub>1</sub>	15-ans <sub>1</sub>	D <sub>1</sub>	Libre-communicabilité, loi-n°-2008-696-du-15-juillet-2008 <sub>1</sub>	Métier-et-archiviste <sub>1</sub>	Prévoir métadonnées pour pointer à terme sur le document original lié au flux documentaire. Le délai de communicabilité des accords internationaux devra être affiné (en vertu de la dérogation relative au secret en matière commerciale et industrielle qui fixe le délai à 25 ans) lors du passage en mode production en se rapprochant notamment de la direction des relations internationales et de la direction de la recherche et de la valorisation. <sub>1</sub>
12 <sub>1</sub>	Fiches-présentation <sub>1</sub>	<sub>1</sub>	15-ans <sub>1</sub>	D <sub>1</sub>	Libre-communicabilité, loi-n°-2008-696-du-15-juillet-2008 <sub>1</sub>	Métier-et-archiviste <sub>1</sub>	Lié à un accord international <sub>1</sub>
13 <sub>1</sub>	Enregistrement-audio-à-examiner-en-mode-production <sub>1</sub>	Faire-acter-en-CA <sub>1</sub>	15-ans <sub>1</sub>	D <sub>1</sub>	Non-communicable-aux-termes-de- • l'article 6 de la loi-n°-78-753-du-17-juillet-1978, ne sont communicables qu'aux intéressés—sous réserve de l'article L.213-2 du Code du Patrimoine (I-3°). • la loi « Informatique et Libertés » du 6 janvier 1978 et du règlement (UE) 2016/679 <sub>1</sub>	Métier-et-archiviste <sub>1</sub>	Lors du passage en mode production, on se réinterrogera sur la DUA et sur le déversement dans le SAE <sub>1</sub>
14 <sub>1</sub>	Accusé-de-réception-de-pièces-par-le-rectorat <sub>1</sub>	<sub>1</sub>	15-ans <sub>1</sub>	C <sub>1</sub>	Libre-communicabilité, loi-n°-2008-696-du-15-juillet-2008 <sub>1</sub>	Métier-et-archiviste <sub>1</sub>	<sub>1</sub>

C = versement aux archives départementales → → → D = destruction des documents. Saut de section (page suivante)

Vérifier si réglementairement la communauté = personnel uniquement ou = personnel et étudiants<sub>1</sub>

## Phase 2 : Phase fonctionnelle

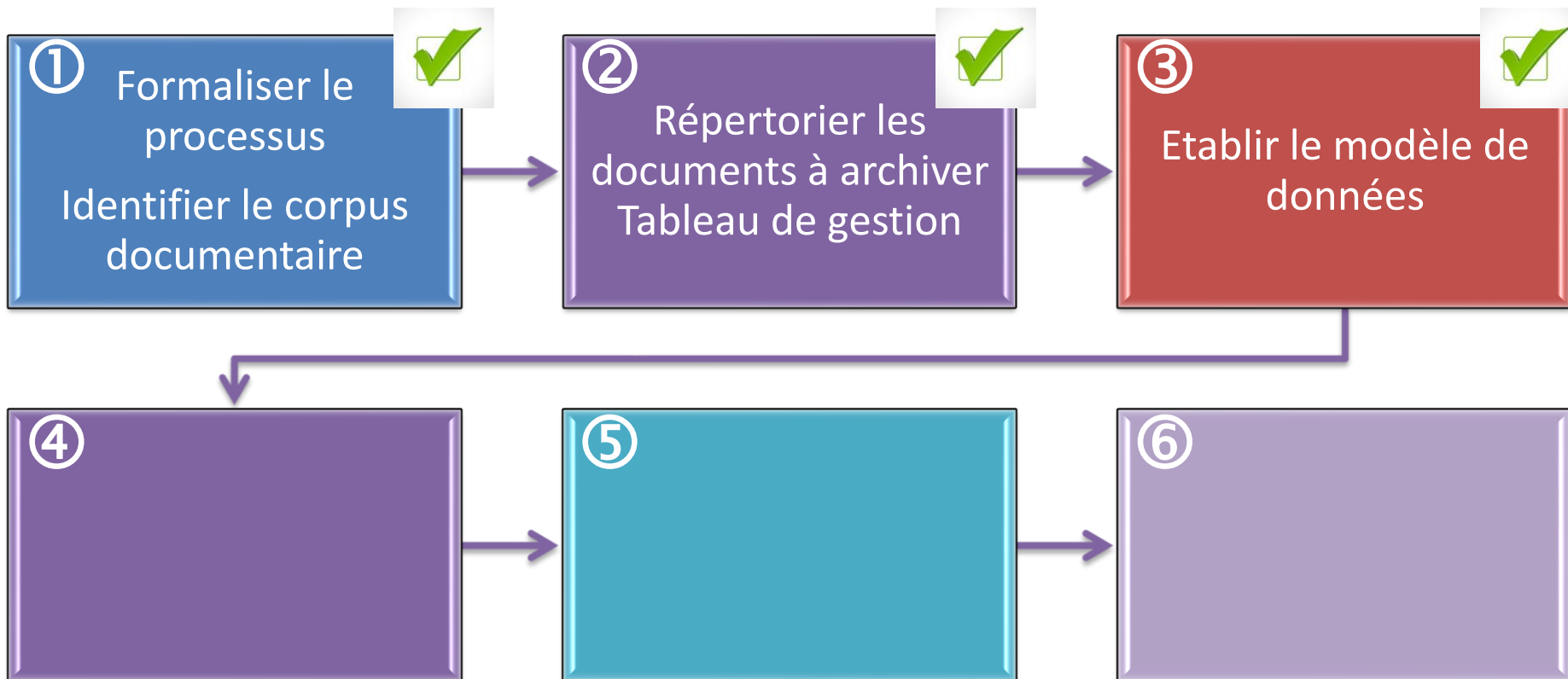

Livrable : Modèle de données

Coopération au niveau aquitain

# Modèle de données - MDD

Transmis au CINES le 31/03/2020



# 5 séances de travail avec le CINES

Stabilisé au 19/06/2020  
Lien entre CA : 10/07/2020





## Phase 2 : Phase fonctionnelle

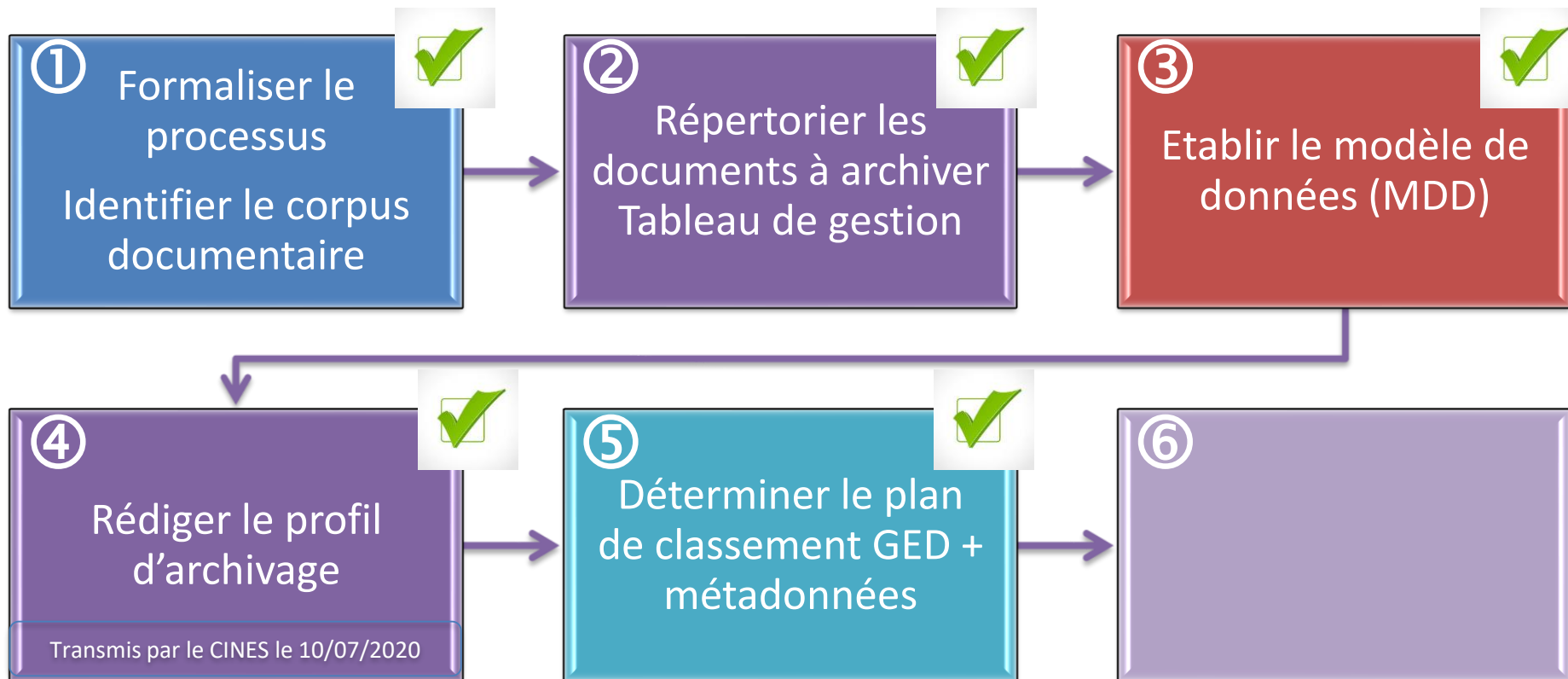

Livrables : Profil d'archivage, Plan de classement GED

Coopération au niveau aquitain



# Architecture GED

Stabilisée au 15/06/2020

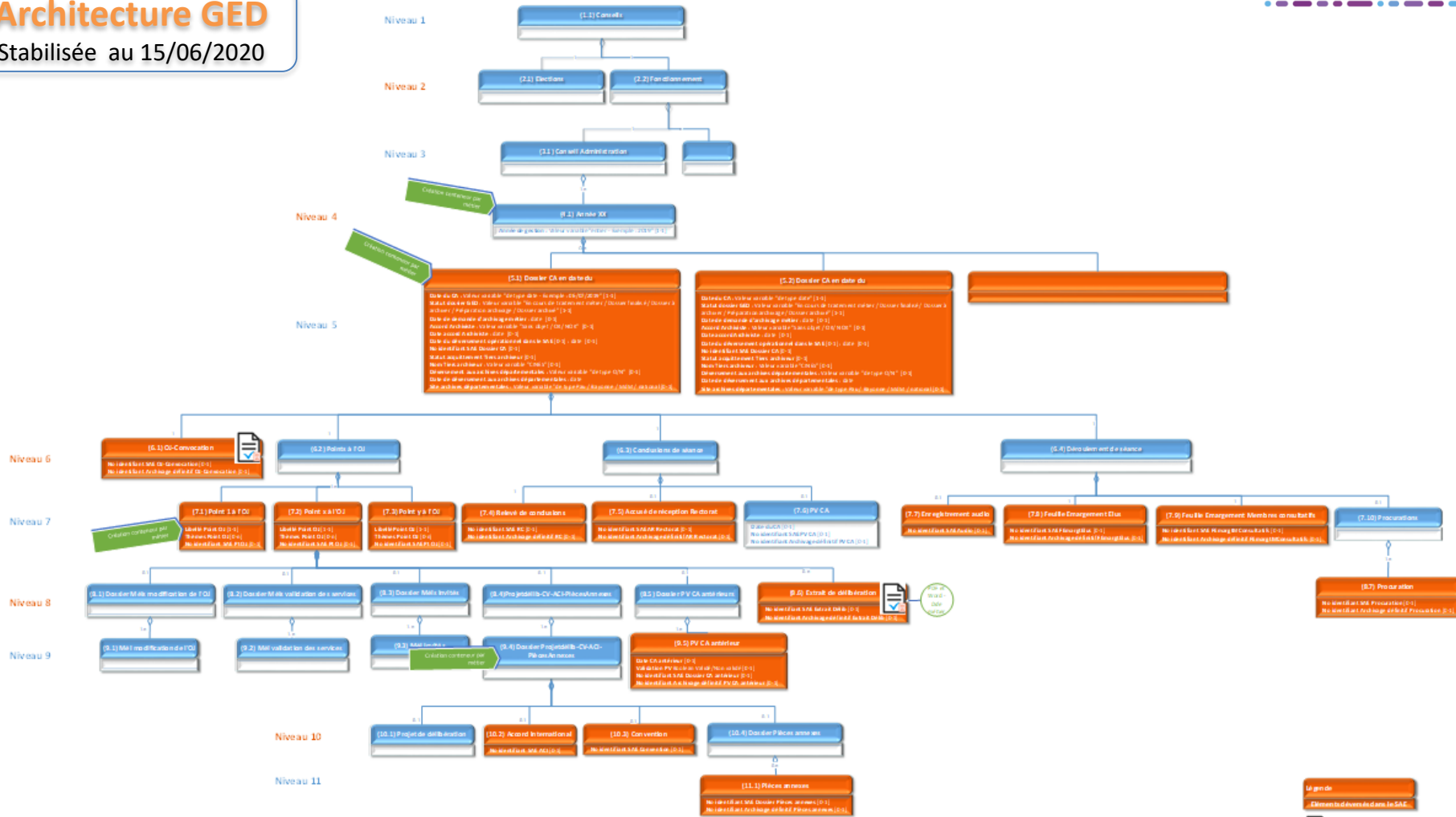

## Phase 2 : Phase fonctionnelle

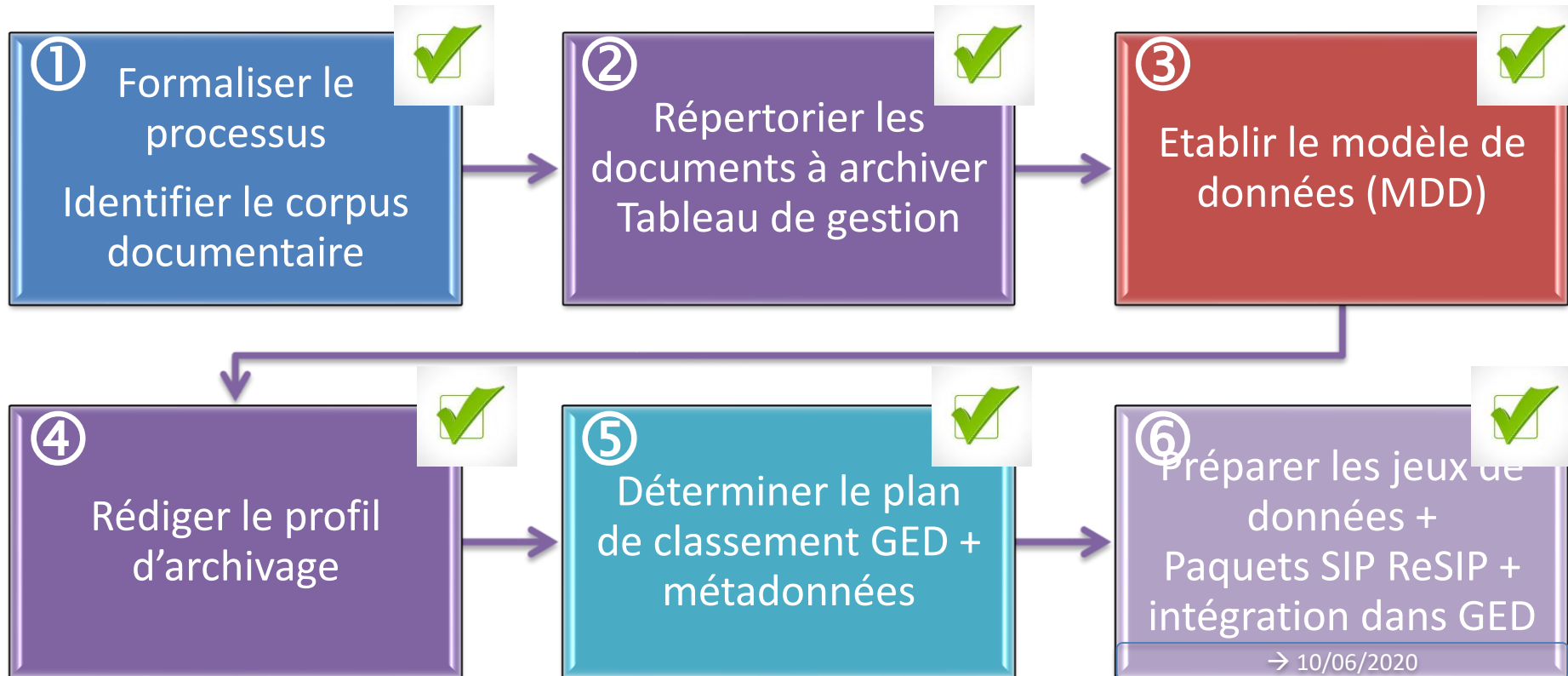

Livrables : Jeux de données

Paquets SIP + bordereau de versement construits manuellement avec ReSIP

Coopération au niveau aquitain



## Phase 3 : Phase technique

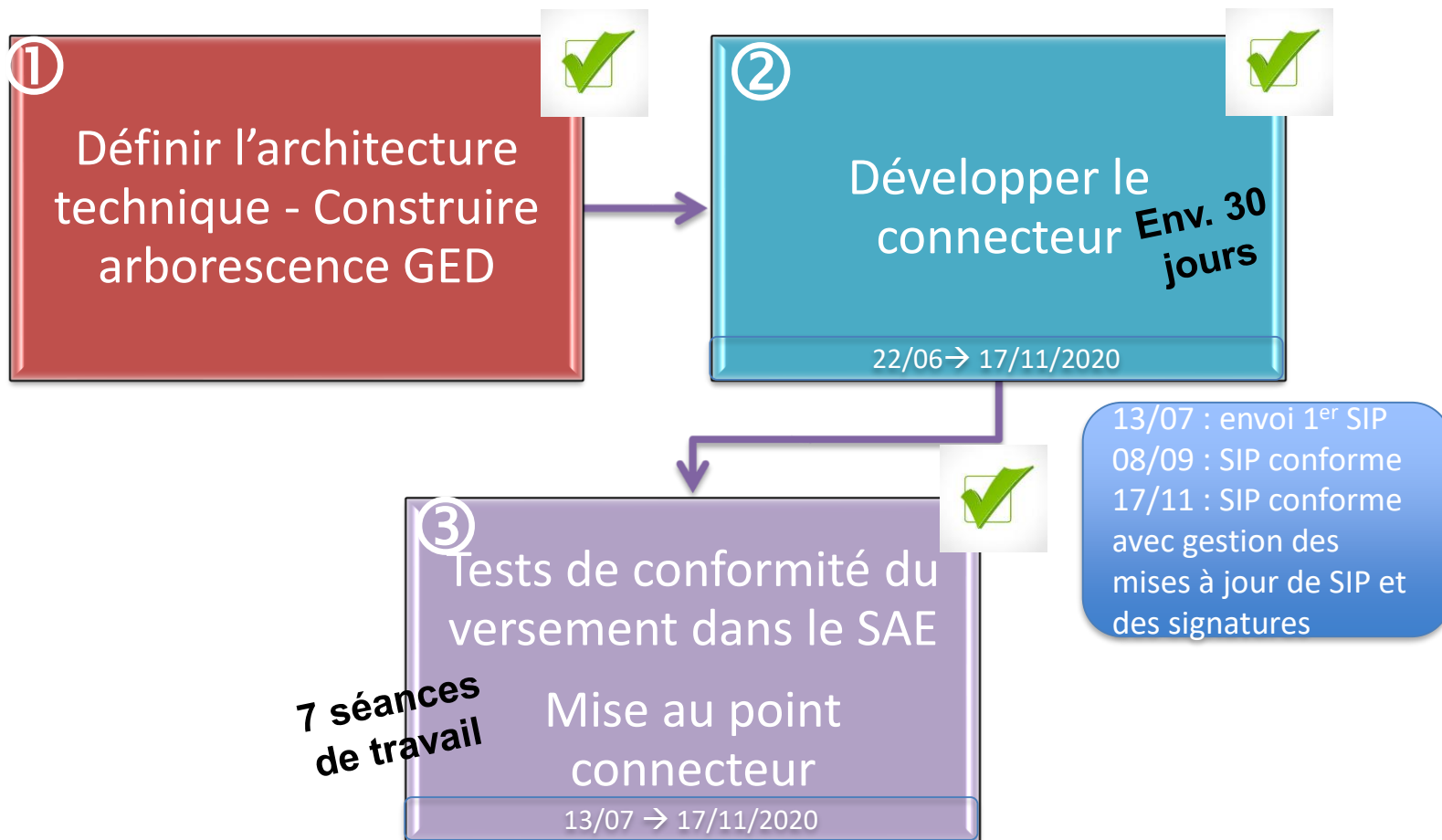

Livrables : Connecteur de versement. Paquets versés dans **vitam**

Partage des résultats au niveau aquitain

## Phase technique : 3 voies



université  
de BORDEAUX

Recherche de  
généricité

POC  en cours



Université  
BORDEAUX  
MONTAIGNE

Versement de  
paquets de  
manière  
manuelle

POC  terminé



UNIVERSITÉ  
DE PAU ET DES  
PAYS DE L'ADOUR

Développement  
d'un  
connecteur  
spécifique au  
flux Séance CA

POC  terminé

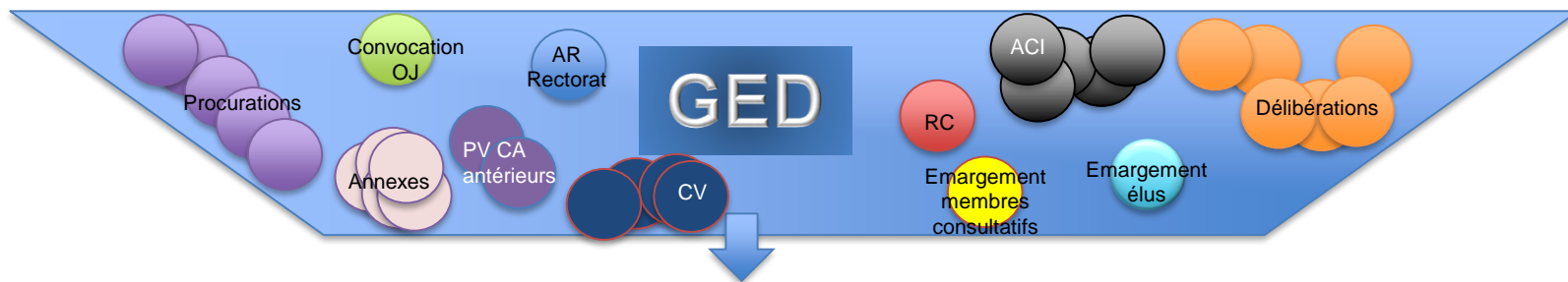

## Connecteur de versement

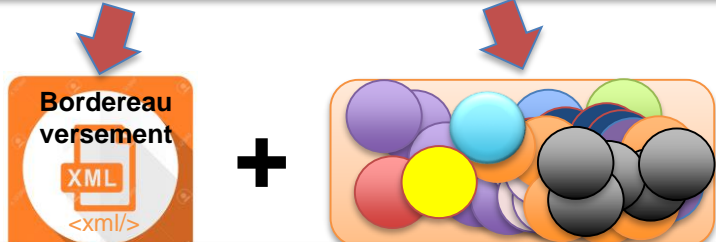

## Profil d'archivage

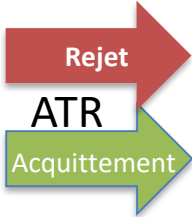

ATR : Archive Transfer Reply  
 SIP : Submission Information Package  
 AIP : Archival Information Package  
 DIP : Dissemination Information Package

## Phase 4 : Recettage – Bilan

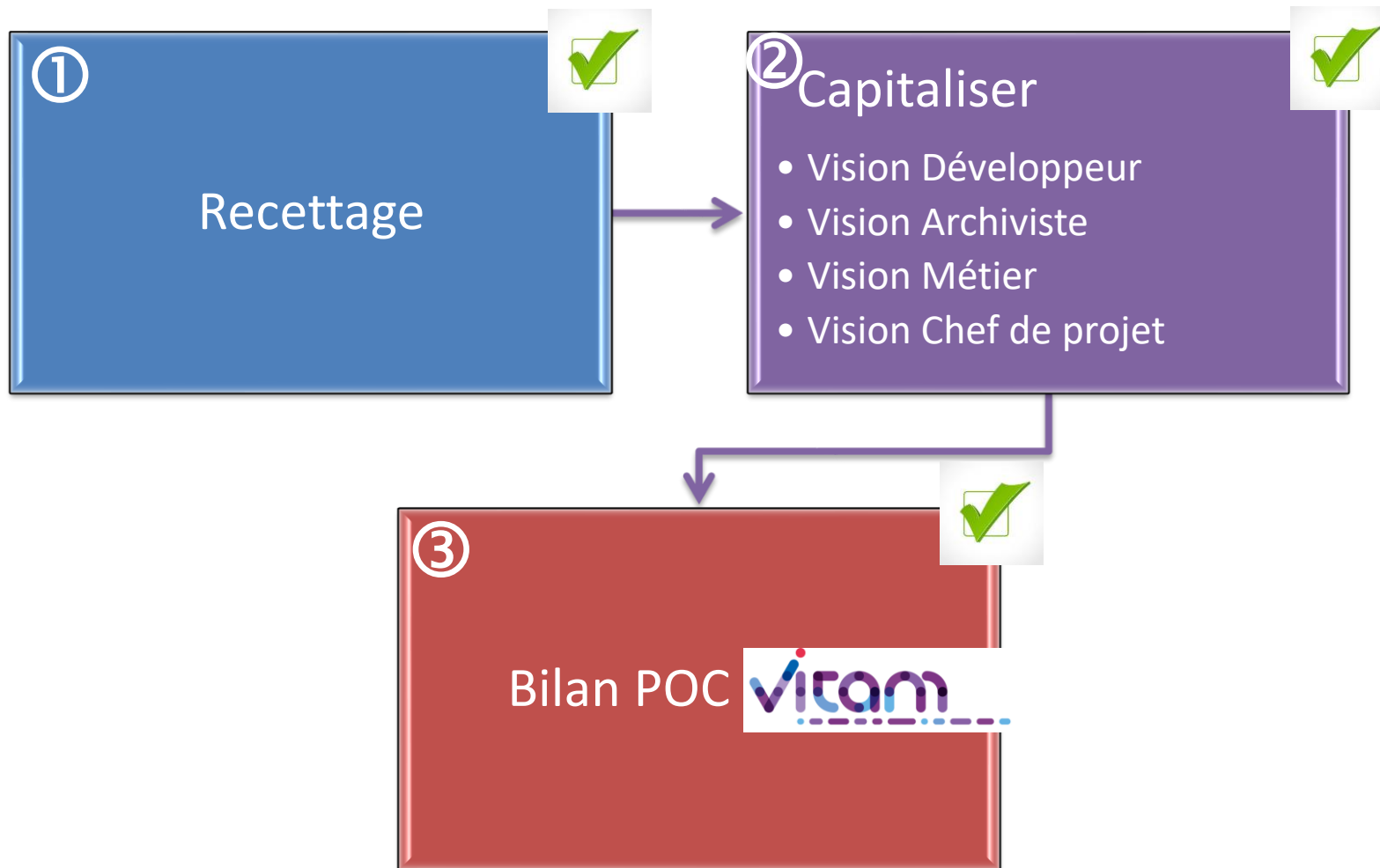

Partage des résultats au niveau aquitain

# Synoptique



## Préparation POC VITAM

- 10/2019 : Note de cadrage
- 11/2019 : Choix prestataire formation
- 01/2020 : BPMN
- 02/2020 : Kick-Off
- 03/2020 : Formation SEDA

## Phase technique POC VITAM

22/06 → 17/11/2020

- 13/07/2020 : 1<sup>er</sup> SIP
- 08/09 : SIP conforme
- 17/11 : SIP conforme avec MAJ + signature

2018

2019

## Etude communautaire

## Etude solutions SAE

- 01/2019 : Choix VITAM
- 04/2019 : POC VITAM au CINES

## Phase fonctionnelle POC VITAM

12/03 → 19/06/2020

- 05/2020 : Tableau de gestion
- 06/2020 : MDD
- SIP avec ReSIP
- Architecture GED
- 07/2020 : Profil d'archivage

## Phase Recettage – Bilan POC

- 18/11 → 10/12/2020 : Recette
- 19/01/2021 : Bilan POC VITAM

## Objectif 1

- Appréhender la complexité et la charge des développements

Flux qualifié de  
complexe par le  
CINES

Acquisition d'une  
qualification  
recherchée en terme  
de développement

Temps de  
développement  
estimé à 30 jours

Gain sur les  
développements à  
venir

Gestion des retours  
VITAM non traités en  
automatique

## Objectif 2

- Identifier le delta situation actuelle / cible = processus dématérialisé versant les documents vers un SAE

Faire l'acquisition d'une application pour gérer les conseils

A minima, IHM pour déposer les pièces dans la GED

Gestion des retours (rejet, acquittement versement) → MAJ GED (si acquittement) + BD

Etre en capacité de vérifier en automatique les signatures électroniques en amont du versement

IHM pour la consultation des pièces en archivage intermédiaire dans la GED

S'assurer que la GED est dimensionnée pour répondre aux besoins

### Objectif 3

- Montrer que le CINES est en capacité de répondre aux besoins d'archivage électronique de l'UPPA

Expertise du CINES  
affirmée et reconnue  
en matière  
archivistique  
10 ans d'agrément SIAF

Sécurité  
Réplication sur site  
distant - ZRR

Réactivité  
Disponibilité

Capacité d'écoute  
Facilité dans la  
compréhension du  
besoin

Coût très attractif

Prise en charge de la  
rédaction du profil  
d'archivage sans  
surcoût



## Conventionner avec le CINES

### Traiter le flux Achats publics

Élargir potentiellement la mutualisation au-delà de la Nouvelle Aquitaine.



# En vous remerciant de votre écoute



## CONTACTS

**Béatrice CASTETBON**

UNIVERSITÉ DE PAU ET DES PAYS DE L'ADOUR

Pôle numérique

[beatrice.castetbon@univ-pau.fr](mailto:beatrice.castetbon@univ-pau.fr)

**Lorène BÉCHARD**

CINES

Département Archivage et diffusion

[bechard@cines.fr](mailto:bechard@cines.fr)

# ARCHIVAGE ÉLECTRONIQUE



# Le socle technologique support à la dématérialisation et à l'archivage électronique à l'UPPA

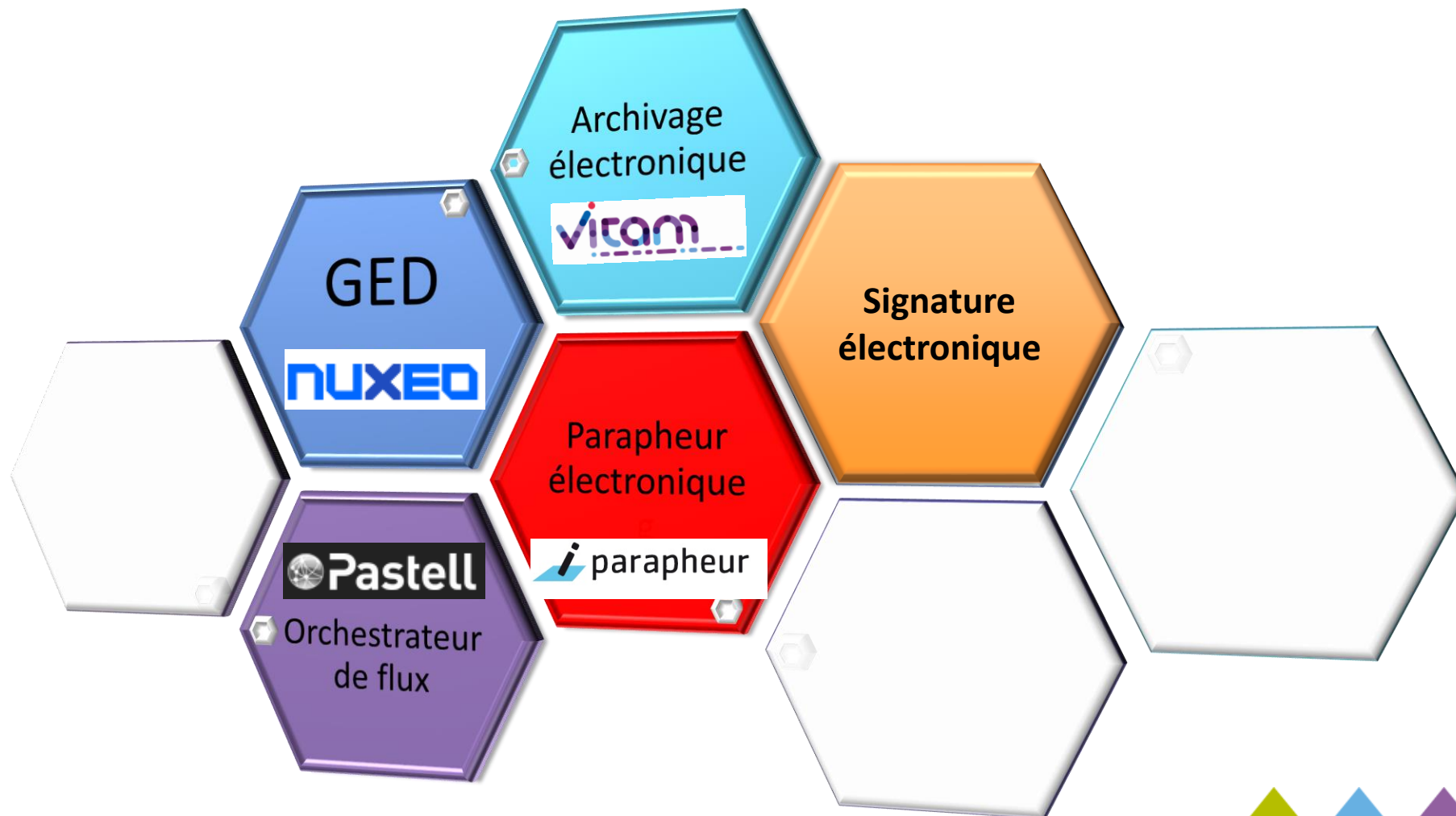

# La chaîne de dématérialisation à l'UPPA



- Utilisateurs
- Applications métiers

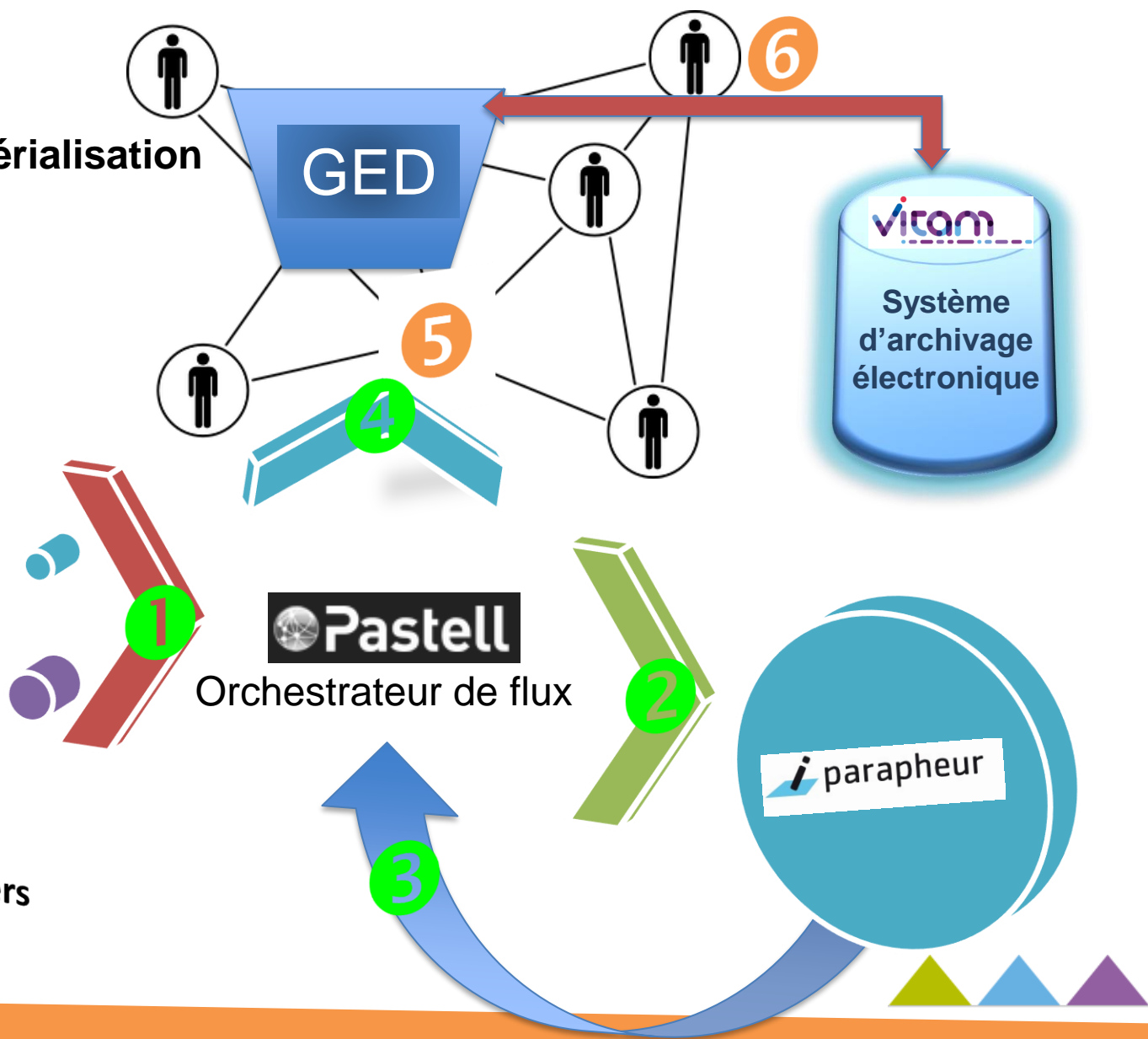

# Processus de traitement d'un flux à verser dans

## Partie fonctionnelle

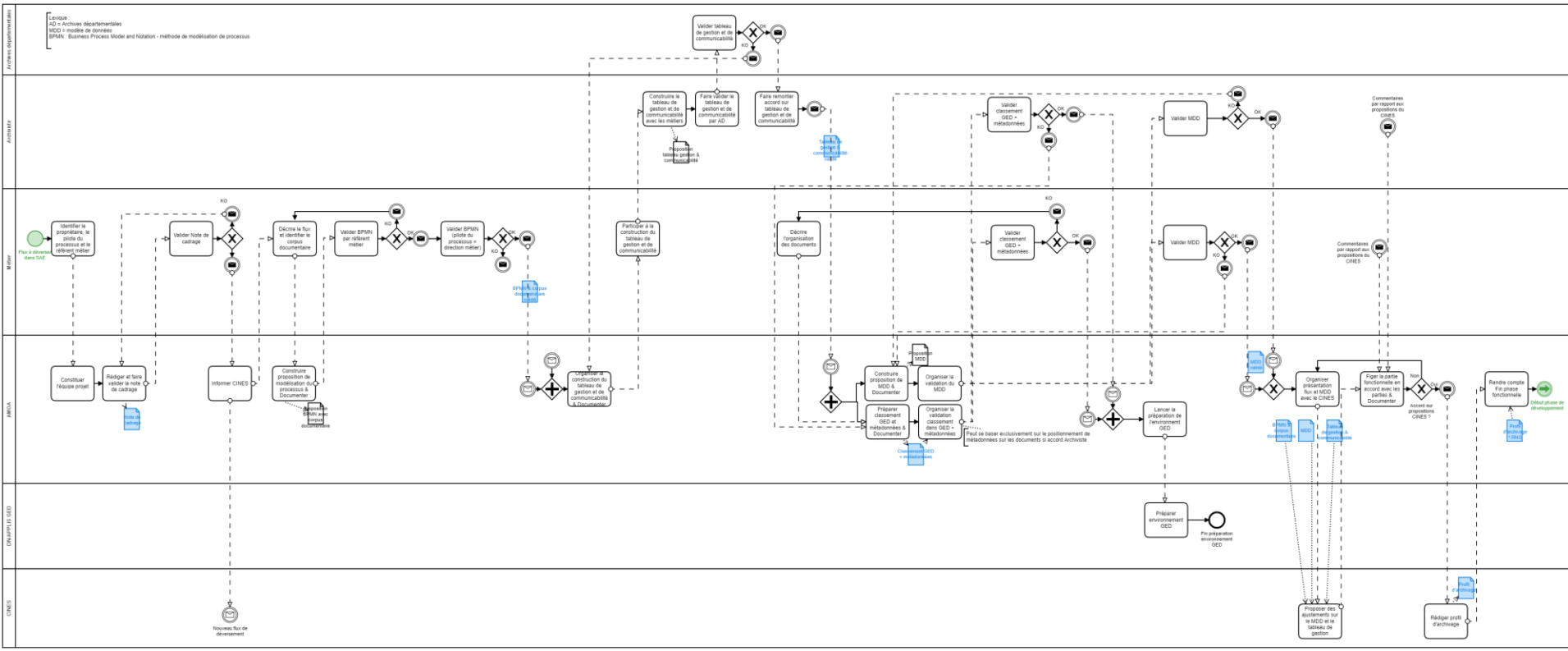

# Processus de traitement d'un flux à verser dans

## Partie développement - Recettage

